

Filtramaq™

En Son Filtreleme Teknolojisi



MANYETİK FİLTRELEME

The FILTRAMAG manyetik filtre

FILTRAMAG manyetik filtresi, kesme ve taşlama işlemlerinde kullandığınız soğutma sıvılarının içinde bulunan demir, karpit, paslanmaz çelik ve taşlama malzemesi atıklarını temizler.

FILTRAMAG, alışılmış filtrelerin çıkartabildiklerinden çok daha küçük, mikrondan daha ufak boyutlu parçaları da temizler.

Bu parçaların temizlenmesi sıvıların daha uzun ömürlü olmasını sağlamakta, ürünlerinizin yüzey perdahlarının kalitesini artırmakta, parçanın hassasiyetini yükseltmekte ve makine ve aletlerinizin yıpranma payını azaltmaktadır.

FILTRAMAG, doğal mıknatıslar kullanmaktadır. Dolayısıyla işlemesi için harici bir güce gerek duymadan kesintisiz çalışmaktadır.

Sarf malzeme gerektirmemektedir. Atıklar kuru bir "kabuk" şeklinde hızlı ve kolay bir şekilde toplanır. Bu kabuk, pahalı sıvıların kaybolmasına neden olmaksızın bir hurda olarak rahatlıkla atılabilir.

Hareket eden parçası olmadığından bakım işlemine hiç gerek duymaz!



Filtramag'ın çalışması

FILTRAMAG'ın çekirdeğinde "nadir bulunan" toprak elementi olan neodimyum manyetik çubuğu bulunmaktadır. Bu çubukların inanılmaz manyetik performansı 11.000 Gauss gücündedir.

Çubuklar, FILTRAMAG atıklarla tam olarak dolu olduğunda bile basınç her zaman sabit kalacak şekilde yapılandırılırlar. Soket ve kartuşların patlamasına neden olan karşı basınç oluşmaz.

Parçacık yüklü sıvı giriş ağzından FILTRAMAG'a girer ve atıkları çekip tutan çubuklar boyunca ilerler. Temizlenmiş sıvı çıkış ağzından FILTRAMAG'ı terk eder.

FILTRAMAG'ın temizliği basittir. Kartuşu çıkartıp verilen aleti kullanarak çubukların üzerindeki atıkları almanız yeterlidir. İşte bu kadar kolay!

**“Honlama ya da taşlama yapan tüm firmalara
Filtramag’ı öneririm.”**

Bob Hill, Elite Tooling Üretim Müdürü

UYGULAMA ALANLARI

İç hat basıncı beslemeli tezgâhlar | Yerçekimi basıncı beslemeli sistemler
Taşlama | Honlama | Parlatma | Delik açma | İnce ayrıntı işleyen makineler

FILTRAMAG’ı monte edin ve;

Maliyetleri düşürün

- Atık masraflarından kurtulun
- Diğer filtrelerin ömrünü uzatın

Kaliteyi arttırın

- Parça hassasiyetini yükseltin
- Parça perdah kalitesini arttırın

Bakım işlemlerini azaltın

- Sıvılarınızın ömrünü arttırın
- Parça ve makinelerin yıpranma payını azaltın

SARF MALZEME YOK | İŞLETME MALİYETİ YOK | BAKIM İŞİ YOK



Boyutlar

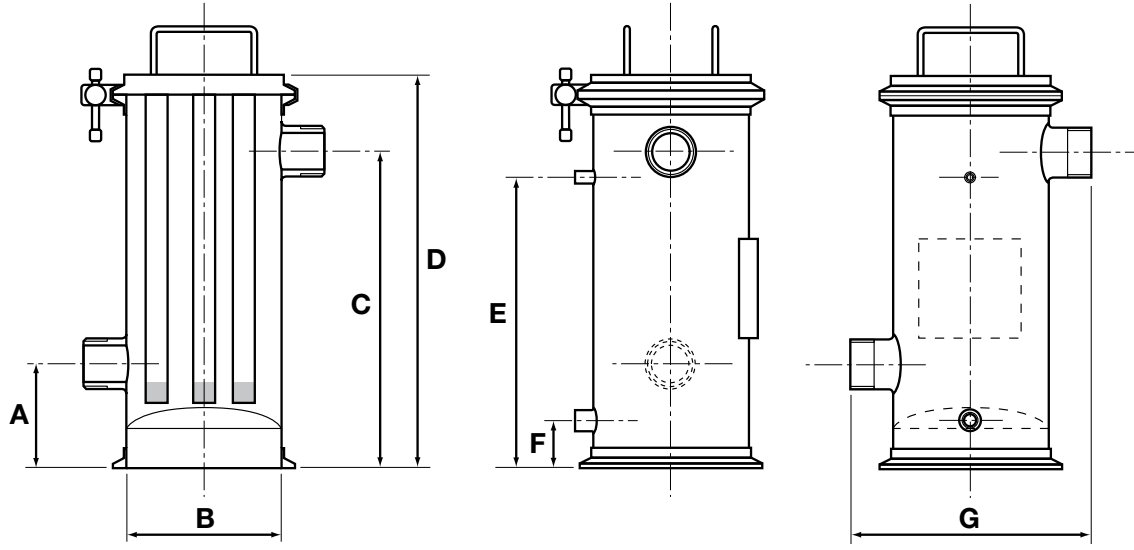

A	B	C	D	E	F	G
Mm	Boru Ç. (Boru Çapı) Mm	Mm	Mm	Mm	Mm	Mm
100	175	310	445	355	55	270

Mevcut bağlantı çapları: ¾", 1", 1½", 2", 2½" (inç)
(19Mm, 25Mm, 40Mm, 50Mm, 65mm)

Debi (litre/dakika)*

Atık miktarı	Su Bazlı Sıvılar			
	Yumuşak Çelik	Dökme Demir	Paslanmaz Çelik	Karpit
	600	500	300	300

Contamination	Petrol Ürünü Sıvılar			
	Yumuşak Çelik	Dökme Demir	Paslanmaz Çelik	Karpit
	450	350	250	250

Eclipse Magnetics'in diğer filtreleme ürünleri



MICROMAG

Çok çeşitli uygulama alanları için küçük boyutlu ve uygun maliyetli filtre



AUTOMAG

Fazla atık miktarı oluşturan yüksek hacimli işlemler için PLC kontrollü tam otomatik sistem



ECLIPSE MAGNETICS

Atlas Way
Atlas North
Sheffield S4 7QQ
England

T: +44 (0) 114 225 0555
F: +44 (0) 114 225 0525
enquiries@eclipse-magnetics.co.uk
www.eclipse-magnetics.co.uk

www.eclipse-magnetics.co.uk